

Balado, N. M., SANCHEZ, M. T., DE LAS INFANTAS, P. I. N. E. D. A., DE GUEVARA, E. B. L., & MOLINA, D. F. G. (2020). Estudio de la evolución ingenieril en la industria vitivinícola a través de la pintura clásica. DYNA, 95(1), 29-33. <http://dx.doi.org/10.6036/8969>

ESTUDIO DE LA EVOLUCIÓN INGENIERIL EN LA INDUSTRIA VITIVINÍCOLA A TRAVÉS DE LA PINTURA CLÁSICA

STUDY OF THE ENGINEERING EVOLUTION OF THE WINE INDUSTRY THROUGH THE CLASSICAL PAINTING

Nieves Montes-Balado, María-Teresa Sánchez-Pineda-De-las-Infantas, Enrique Burgos-Ladrón-de-Guevara, Diego-Francisco García-Molina

Universidad de Cordoba (España)

ABSTRACT:

The evolution of agriculture and the agri-food industry can be studied from many sources, but one of the most exciting is to do it through painting.

The first artistic representations appear in the Egyptian culture in the tombs of the pharaohs. Later Greek and Roman mythology is one of the great themes of European painting as these cultures have associated Mediterranean crops and their transformation to a protective deity. In Greek mythology, the God of wine was Dionysus and in Roman mythology he will know him as the god Bacchus. Mythological scenes have been abundant in classical painting, especially in Renaissance artists.

Associating agricultural engineering and more specifically the different mechanical processes existing in winemaking and how these have been represented pictorially according to different ideological concepts has been a very broad and difficult challenge to address. Therefore, in this work we will see how they have been treated by medieval painters of the early modern age, the cultivation of the grapevine and the extraction of the grape juice, in three passages less known by our modern society: firstly the vintage and the winepress of the blessed, followed by the mystic winepress, the treading of the grapes in the master Wenceslao and how the evolution of the winemaking teams has been associated and their representation until our days to finally cease to be attractive for their representation.

In the studied works we have observed how the technique and the existing equipment has lasted for many centuries in the medieval presses, but that if the symbolism and the iconography have been direct factors that conditioned the pictorial representation in the winemaking processes.

Key Words: classic painting, wine engineering, enology, theology, mythology, mystic winepress, vintage, stepped pan, beam and quintal press, vertical press with double spindle, cellar, sacrament, iconography.

RESUMEN:

La evolución de la agricultura y la industria agroalimentaria puede estudiarse a partir de numerosas fuentes, pero una de las más apasionantes es hacerlo a través de la pintura. Las primeras representaciones artísticas aparecen en la cultura egipcia en las tumbas de los faraones. Más adelante la mitología griega y romana constituye uno de los grandes temas de la pintura europea ya que estas culturas han asociado los cultivos mediterráneos y su transformación a una divinidad protectora. En la mitología griega, el Dios del vino era Dionisio y en la mitología romana lo conocerá como el dios Baco. Las escenas mitológicas han sido abundantes en la pintura clásica, especialmente en los artistas del Renacimiento.

Asociar la ingeniería agrícola y más concretamente los distintos procesos mecánicos existentes en la elaboración del vino y como estos se han representado pictóricamente según distintos conceptos ideológicos ha sido un reto muy amplio y difícil de abordar. Por lo tanto, en el presente trabajo veremos cómo han sido tratados por pintores medievales de comienzos de la edad Moderna, el cultivo de la vid y la extracción del zumo de la uva, en tres pasajes menos conocidos por nuestra sociedad moderna: en primer lugar la vendimia y el lagar de los beatos, seguido de el lagar místico, el pisado de las uvas en el maestro Wenceslao y como se ha asociado la evolución de los equipos vitivinícolas y su representación hasta nuestro días para finalmente dejar de ser atractivos para su representación.

En las obras estudiadas hemos observado, como la técnica y los equipos existentes ha perdurado durante muchos siglos en los lagares medievales, pero eso si el simbolismo y la iconografía han sido factores directos que condicionaban la representación pictórica en los procesos vitivinícolas.

Palabras Clave: pintura clásica, ingeniería vitivinícola, enología, teología, mitología, lagar místico, vendimia, cuba de pisado, prensa de viga y quintal, prensa vertical con doble husillo, bodega, sacramento, iconografía.

La elaboración del vino en los países mediterráneos tiene una gran tradición. En la cultura egipcia la uva recolectada se prensaba mediante el pisado, empleándose para ello un recipiente de madera o piedra. Cuando se inventa la primera prensa, el pisado se relega a una etapa previa al prensado. Los romanos pisaban los racimos con los pies y después prensaban el orujo en la prensa de palanca conocida como “torculo” o “torcular”, descrita por Catón, que servía tanto para prensar uva como aceituna (Fig. 1).

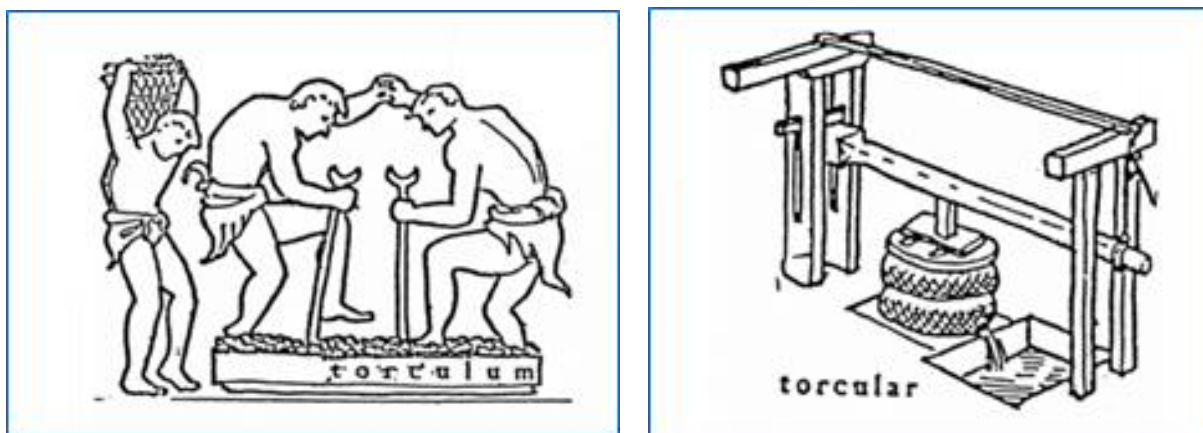

Fig. 1: El pisado (a) y prensado (b) de la uva en la cultura romana.
Fuente: Diccionario de Latín-Español Ed. Spes Barcelona 1996

Pero si el prensado utilizaba el mismo equipo en ambos frutos, las uvas al ser más blandas se molían pisándolas con los pies. La flexibilidad de la planta del pie permitía a las pepitas resistir el aplastamiento. Los enólogos saben bien lo importante que es dejar las pepitas intactas, para evitar que comunicasen al mosto las sustancias aceitosas y astringentes que contienen, por ello habrá que esperar a principios del siglo XX para que el pisado se sustituyese por las máquinas llamadas estrujadoras, que mediante unos cilindros estriados machacaban el fruto, procurando no romper la granilla [1].

Además de esas primitivas etapas, el pisado y el prensado, se realizaban en el llamado “lagar”. El mosto sufría una posterior fermentación turbulenta, que transformaba los azúcares de la uva en alcohol. Este proceso era realizado por los griegos en ánforas de barro y por los romanos en tinajas o “dolia”, y se efectuaba en la llamada bodega de fermentación, pero fueron los romanos los primeros que completaron el proceso de elaboración del vino, al envejecerlo en barriles o botas de madera. Esta etapa se realizaba en la bodega de crianza y permitía conservarlo largo tiempo, lo que es un índice de la bondad del vino romano.

La prensa romana o torcular sufrió una modificación, sustituyendo el torno por una gran piedra o quintal que se colocaba en la cabeza de la viga, actuando el conjunto como una palanca de segundo género, que con un ingenioso juego de “trabones” y del husillo conseguía enérgicas presiones. Coexistiendo con ella, la prensa vertical de doble husillo era utilizada en lagares más pequeños.

Francisco Balaguer y Primo [1], hace la siguiente descripción del prensado: “Una vez pisada la uva, el escobajo y casca que quedan como residuos se apilan alrededor del tornillo que el cajón tiene en su centro y con una pleita de esparto se arrolla esta pila circular de residuos para que se sostenga más unida, y encima de la misma se coloca una pieza llamada tarja, sobre la que se coloca una tuerca y se procede a la presión por medios de los brazos de la tuerca”.

La representación de la industria vitivinícola en la pintura clásica, hasta mediados del siglo XIX, se limitó de forma casi exclusiva a las etapas relativas al lagar, es decir al pisado y prensado de la uva.

1. Antecedentes en las representaciones vitivinícolas: la síntesis, el simbolismo y la realidad en sus procesos

Existen evidencias gráficas que justifican el empleo de técnicas para la elaboración de productos agrícolas que han perdurado a lo largo del tiempo. Según una representación en una cerámica griega de un skyphos ático de figuras negras del Museo of Fine Arts de Boston, del siglo VI a.C. ya se empleaba la prensa de viga. En la citada cerámica se documenta gráficamente un procedimiento oleícola. En él se aprecian dos operarios masculinos desnudos manipulándola y accionando esta sobre un cargo de cachos que contienen aceitunas molidas. El efecto de las piedras es complementado

por uno de los prensadores que también se sube al extremo de la viga para ejercer más presión sobre los capachos colocados en la prensa.

Los romanos, como ya hemos indicado en la introducción, modificaron el sistema de prensado primero sustituyendo la piedra por un torno, sistema descrito por Catón, en sus tratados de agricultura [2].

Según narra el ingeniero agrónomo Diego Pequeño [3], ya el siglo VI d.C., el torno se sustituye por un tornillo sinfín, llamado husillo, al que se le une en su base una piedra de grandes dimensiones llamada quintal, que sustituye con mayor eficacia al uso del torno. Esta prensa se conoció con el nombre de viga y quintal y se muestra representada en las ilustraciones medievales al lado de la cuba de pisado. Ambos procesos, el pisado y el prensado de la uva junto con la recolección de la vid constituyen las tres primeras etapas de la elaboración del vino.

Sin embargo, las dos primitivas etapas de la industria agroalimentaria vitivinícola, la molienda (el pisado en la uva) y el prensado, se representan en algunas ilustraciones de la época en una misma escena, a pesar de que ambos procesos han de ser independientes. La única explicación lógica consiste en la síntesis e idealización de las representaciones místicas donde predominaba lo espiritual ante lo real de los procedimientos. Es sabido desde el punto de vista enológico que la separación de ambos procesos es fundamental, ya que el mosto procedente del pisado y del prensado tenía características diferentes.

El hecho citado anteriormente lo podemos justificar al analizar el racimo de uvas y más concretamente las dos partes que lo componen, el escobajo, que supone entre el 2 y el 5% de su peso y el grano que oscila entre el 95 y 98%. El grano a su vez se compone de un 75 al 85% de pulpa, del 10 al 20% de película y del 2 al 5% de pepita (Fig. 2).

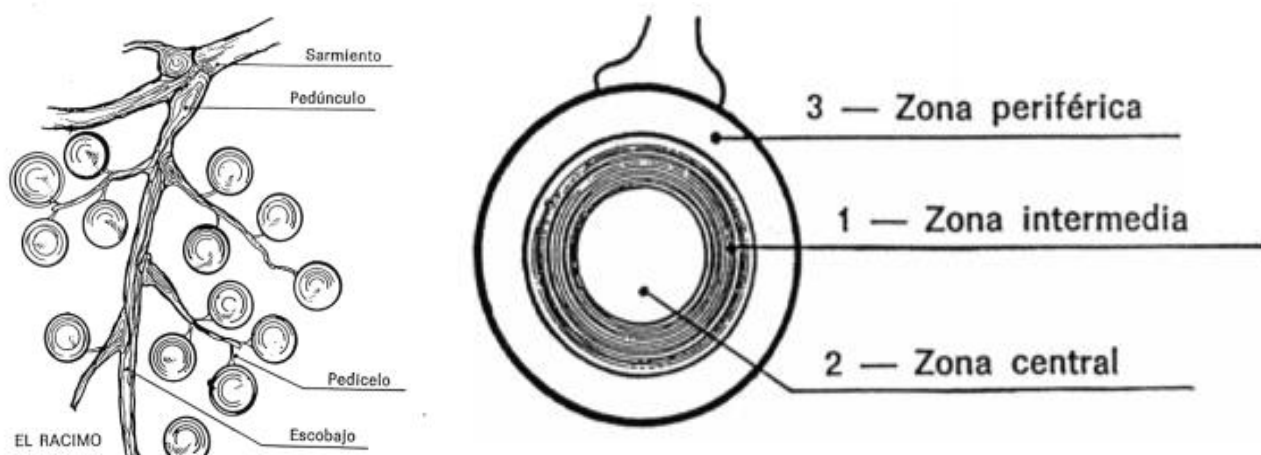

Fig. 2: Composición del racimo de uvas (a) y orden preferencial de rotura (1,2,3) de las células de la pulpa (b).
Fuente Cruz Marqués, M. 1998.

Tanto la composición como el orden preferencial de rotura tiene una gran influencia en las características de los mostos obtenidos en cada etapa, ya que la constitución del grano tiene en su zona intermedia el mayor contenido en azúcares, mientras que el ácido málico se concentra en la zona central y el tartárico en la periférica. Se comprende pues la importancia de la presión en la calidad final del vino. No obstante, en el ámbito donde predomina las representaciones con gran simbolismo místico se unifican los citados procesos demostrando así el interés de algunos pintores de la época por la síntesis obviando la realidad enológica y centrándose en idealizar los procesos con una base fuertemente teológica. La síntesis e idealización convivirá en algunos periodos de la historia con pintores que no renuncian a mostrar la realidad de los procesos vitivinícolas representando lo cotidiano y veraz. Este contraste, junto con la evolución tecnológica de la industria hasta nuestros días ha originado un interesante punto de partida que permitirá abordar un nuevo estudio.

Entre los numerosos estudios abordados, destacaremos el trabajo de López Monteagudo [4] en él se pone de manifiesto como las representaciones de las labores agrícolas reflejan de manera fiel los textos literarios. Destaca los procesos oleícolas por la importancia que tuvo este cultivo en la economía en la Antigüedad y en relación al vino dice “se equipara al anterior pero este último tomó unas connotaciones religiosas en relación con la mitología dionisiaca y con el cristianismo que restan nitidez al estudio que queremos resaltar ahora por las numerosas lecturas a que se presta.” Este hecho deja entre ver la posibilidad de una nueva línea de investigación que complementará los estudios que conocemos, permitirá indagar y descubrir un apasionante vínculo entre la pintura clásica y como la ideología teológica de la sociedad condicionaría la representación de los procesos vitivinícolas.

2. OBJETIVOS Y MATERIALES

La temática del vino en la pintura clásica ha abordado infinidad de facetas, que van desde las mitologías griegas y romanas, el arte religioso medieval, las obras de los grandes pintores del Renacimiento, el costumbrismo del siglo XIX y la pintura publicitaria actual. El objetivo del presente trabajo, aunque trate la evolución ingenieril en la industria vitivinícola a través de la pintura clásica debe centrarse en una época y una faceta concreta. Metodológicamente se ha escogido estudiar la representación de los equipos y procesos utilizados en la obtención del mosto de uva en los lagares de la Edad Media, el Renacimiento y como la evolución tecnológica ha provocado la pérdida de interés pictórico en los pintores de la época.

Su elección se ha debido a que el objetivo primitivo se ampliaba considerablemente, y hemos decidido estudiar la evolución desde dos enfoques distintos desde un punto de vista teológico que nos presentan las pinturas conocidas como “Beatos” y “Lagares místicos” y desde un enfoque más veraz con ausencia de lo espiritual. Ambas perspectivas se abordarán desde un punto de vista iconográfico y como la representación pictórica es capaz de mostrar los diferentes procesos vitivinícolas y su relación con la sociedad de la época.

2.1. LA VENDIMIA Y EL LAGAR EN LOS BEATOS (X al XIII)

En la pintura religiosa cristiana han tenido especial importancia las representaciones medievales conocidas como “beatos” tanto por el considerable número realizado como por la calidad de estas. Los “beatos”, se apoyan en textos del Nuevo Testamento, y en sus representaciones gráficas puede percibirse además de la evolución técnica de los equipos empleados en los procesos de extracción del mosto, la evolución teológica de la imagen de la divinidad cristiana, desde un Dios justiciero a un Dios amor.

A finales del siglo VIII un monje de nombre Beato profesó en el monasterio de Santo Toribio de Liébana, por lo que será conocido en el futuro como Beato de Liébana, escribió unos Comentarios al Apocalipsis, recogiendo en él otros contenidos de los tratados de San Gregorio Magno, San Isidoro de Sevilla y otros autores de siglos anteriores. Tuvo también un gran protagonismo en la defensa de la ortodoxia cristiana frente a la herejía adopcionista. Ésta consideraba a Jesús un mero ser humano que fue elevado por Dios a la categoría divina mediante adopción.

Las copias de los citados Comentarios al Apocalipsis se conocen como “beatos”; en la actualidad existen 27 y fueron realizadas entre los siglos X al XIII. La mayoría de dichas copias conservan miniaturas referidas al pasaje del Nuevo Testamento que recoge el capítulo 14, versículos 14-20 del libro del Apocalipsis de San Juan: *“Miré entonces y había una nube blanca y sobre la nube sentado uno como hijo de hombre, que llevaba en la cabeza una corona de oro y en la mano una hoz afilada. Luego salió del santuario otro ángel gritando con fuerte voz al que estaba sentado en la nube: “mete tu hoz, y siega porque ha llegado la hora de segar; la mies de la tierra está madura”. Y el que estaba sentado en la nube metió su hoz a la tierra y quedó segada la tierra. Otro ángel salió entonces del Santuario que hay en el cielo; tenía también una hoz afilada. Y salió del altar otro ángel, que estaba encargado del fuego, y gritó con fuerte voz al que tenía la hoz afilada: “mete tu hoz afilada y vendimia los racimos de la viña de la tierra, porque están en sazón sus uvas. El ángel metió su hoz a la tierra, y vendimió la viña de la tierra y lo echó todo en el gran lagar del furor de Dios. Y el lagar fue pisado fuera de la ciudad y brotó sangre del lagar hasta la altura de los frenos de los caballos en una extensión de mil seiscientos estadios. Ap. 14,14-20”.*

El profesor Joaquín Yarza [5], comparando el texto del Apocalipsis con las miniaturas representadas en los beatos, hace el siguiente comentario en su libro Beato de Fernando I y Doña Sancha: *“Cualquiera que lea este texto sabiendo que procede del Apocalipsis ve claro que anuncia alegóricamente un enorme castigo divino. De hecho, es un anuncio previo del Juicio Final. Pero, quien vea las miniaturas a que da lugar se lleva una sorpresa porque en ningún momento de los códices se tiene tal tensa sensación, sino que, por el contrario, creemos que estamos antes unas escenas de la vida cotidiana rural, controladas o protegidas desde lo alto”.*

El libro del Apocalipsis trata del juicio final, siendo clave la perícopa indicada del capítulo 14, versículos 14 al 20 en la que se utiliza un lenguaje propio de las faenas agrícolas: la siega, la vendimia y el prensado de la uva en el lagar de la ira de Dios, para referirse sucesivamente a la separación de justos e injustos y al castigo de los impíos en la cuba de pisado y en la prensa del lagar. El prensado simboliza la expulsión de éstos del Reino de los Cielos, prometido en la escatología cristiana a los justos.

En todas las representaciones de los “beatos” se aprecian las labores agrícolas relativas a la siega, la vendimia y el prensado. Los husilleros, en cualquier caso, serán los encargados de prensar las uvas, es decir de castigar a los impíos, utilizando para ello la conocida prensa de viga y quintal, que reflejan fielmente en sus distintos componentes: el quintal, la viga, las vírgenes, las guiaderas y el husillo, pero representan la primera etapa de la elaboración del vino, el pisado de las uvas, unida al prensado, cuando en la práctica eran procesos independientes, en la representación de los Beatos de Manchester y de las Huelgas (Fig. 3ab) tanto los segadores, vendimiadores y husilleros son hombres, que en beatos posteriores serán en algunos casos sustituidos por ángeles.



Fig. 3: Beato de Manchester, 1175 (a) Beato de Las Huelgas, 1220 (b)
 Fuente: John Rylands Library, MS.Lat.8.(a) Biblioteca Morgan, N.Y.(b)

Pero como habéis podido comprobar el interés de las representaciones de los beatos se centraba en la teología. Así, el centro de atención de las pinturas estará en la frase que se indica en el texto del Apocalipsis: los impíos serán prensados en el lagar de la ira de Dios.

Con el paso del tiempo esa imagen de un Dios justiciero va a evolucionar en los siglos posteriores como se refleja en las representaciones conocidas como “lagar místico”.

2.2. EL LAGAR MÍSTICO

“La imagen del Lagar místico se sustenta principalmente en dos pasajes del Antiguo Testamento que fueron interpretados por los Padres de la Iglesia como prefiguraciones tanto de la Pasión de Cristo como del Sacramento eucarístico”. Estos pasajes se encuentran en el Libro de los Números: “Los hijos de Israel cortaron un racimo de uvas y lo llevaron sujeto a una vara hasta un lugar concreto de la tierra de Canaán (13, 17-24). Por su parte, Isaías habla de Aquel que, vestido de rojo, pisa el lagar solo (63, 1-3). La inscripción “Torcular calcavi solus” aparece con frecuencia en las representaciones del Lagar” [6].

Jesucristo ofreció a sus apóstoles en la última cena su sangre en forma de vino, por lo que puede compararse el cuerpo de Cristo con el fruto de la vid. También puede interpretarse como una evolución teológica de un Dios justiciero, reflejado en los Beatos, en que los pecadores son prensados en el lagar de la ira, a un Dios amor acentuando su carácter misericordioso, en que es el mismo Jesucristo el que es prensado en el lagar místico, del que se derrama su sangre salvífica (Fig. 4a).

La iconografía seguirá representando dos tipos de prensa, la de husillo o de capilla y rincón, caracterizada por ser una prensa más pequeña y la de viga y quintal que antes habíamos visto en los Beatos. La primera era utilizada en lagares y almazaras de menor tamaño y desde el punto de vista de la representación, tenía la ventaja que permitía utilizar el madero de la cruz como plato prensor (Fig. 4a) [7]. No obstante, las prensas de viga siguieron representando en el mismo contexto del Dios amor idealizando los procesos, convirtiendo el madero de la cruz en prensa de viga, como se aprecia en el lagar místico de Marco Pino, de la Pinacoteca Vaticana (Fig. 4b).

Estas representaciones del Lagar místico tenían una gran aceptación entre la población de la época, mayoritariamente conocedoras de las labores agrícolas, lo que las convertía en imágenes muy cercanas.

No obstante, en su representación, los procesos industriales sufren igualmente numerosas idealizaciones: se mantiene la unidad entre el pisado de la uva y el prensado, actuando Cristo como plato prensor. Se simplifica la prensa eliminando las guiaderas, dos montantes que evitaban el cabeceo de la gran viga, y se representa la prensa fuera del edificio del lagar,

cosa poco real ya que estos equipos precisaban la conocida “torre de contrapeso” para contrarrestar la reacción en el arranque de la gran palanca de segundo género que era la prensa.

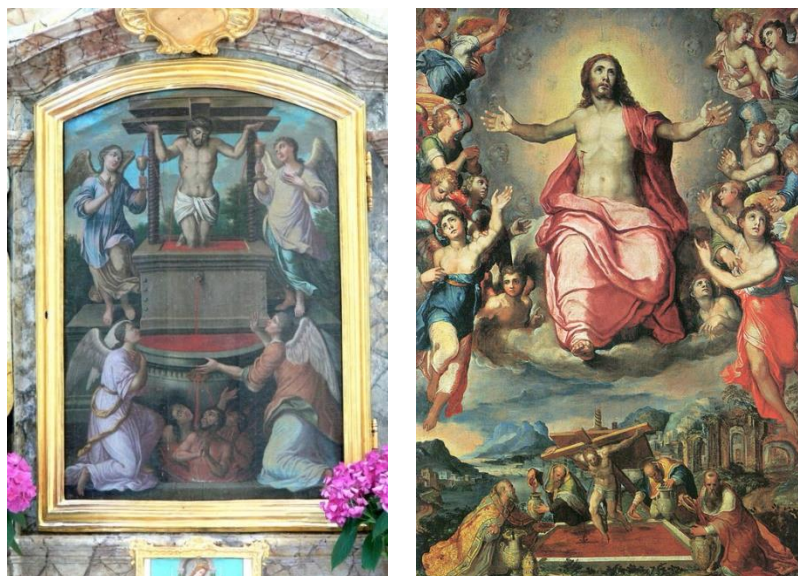

Fig. 4: Prensa Mística redención de las almas del Purgatorio(a) Lagar místico y Cristo en la Gloria. Marco Pino,ca (b) Puerta de sagrario. Iglesia del Salvador, Bogenberg. Alemania (a) y Pinacoteca Vaticana, 1571 (b).

La Contrarreforma dará lugar a una serie de pintores que van a reflejar la teología tridentina respecto al sacramento de la Eucaristía y al lagar místico, como Marco Pino (1525 -1587), que realizó una notable colección de retablos en Nápoles, siendo el más reconocido pintor de la Contrarreforma en dicha ciudad. También las imágenes del lagar místico se vieron afectadas por las confrontaciones teológicas entre la Reforma protestante y la Contrarreforma católica de concilio de Trento relativas al valor de la Eucaristía como “sacrificio” y como “sacramento”. Un ejemplo claro que contrasta con las representaciones pictóricas mencionadas anteriormente se pone de manifiesto en un grabado del calvinista holandés Karenl van Mander incluye una cruz que Cristo levanta "en triunfo" (posición típica de otras representaciones protestantes), a pesar de estar oprimido por el peso de la prensa del lagar [8]. No obstante, la iconografía sobrevivió a la Reforma y se siguió utilizando el sacrificio obediente de Dios tanto en países católicos como protestantes

2.3. LA REPRESENTACIÓN DE LA EXTRACCIÓN DEL MOSTO DE VINO EN EL LAGAR

También el proceso de elaboración del vino tuvo un amplio tratamiento pictórico a finales de la Edad Media desde un ámbito menos místico que el contemplado en el apartado anterior, que encontramos, por ejemplo, en las obras del Maestro Wenceslao. Se conoce como Maestro Wenceslao o Wenceslao a un pintor anónimo, al que se atribuye la serie de representaciones conocidas como “El Ciclo de los Meses”, que pintaría ente 1390-1400 cuya obra se conserva en el Castello del Buonconsiglio, Trento (Fig. 5).



Fig. 5: Octubre. Ciclo dei mesi.
Fuente: Maestro Wenceslao, c. 1400.
Castello del Buonconsiglio, Trento.

El cuadro titulado “Octubre”, del Maestro Wenceslao refiere a las labores agrícolas en el otoño, y en él se trata tanto la vendimia como el procesado de las uvas. En el mismo se observan los viñedos emparrados, los vendimiadores con recipientes cónicos de madera colgadas a la espalda, en los que transportan las uvas recolectadas hasta las cubas situadas en un primer plano, en que se descarga el fruto y se somete a un primer prensado con una maza, obteniéndose mosto que recoge una mujer en un recipiente. La masa de uva prensada se somete a una segunda presión, más enérgica en una prensa de viga y quintal, colocada bajo un cobertizo.

La pintura tiene el interés de sustituir por un machaqueo con mazos, el primer proceso de elaboración del vino, el “pisado de la uva” que se ha conservado hasta primeros del siglo XX por su magnífico resultado, pero que también tuvo sus detractores en épocas previas a la del cuadro, entre los que se encontraba el emperador Carlomagno (742-814), al que no le gustaba el prensado con los pies.

En la Capitular de villis¹ en su artículo 48, se dice claramente: “que nadie presuma de pisar con los pies nuestra vendimia, todo debe hacerse con limpieza y propiedad”.

Por el contrario, en un grabado de Stradanus (1523-1605) uno de los pocos artistas que representan en sus pinturas y grabados las industrias agroalimentarias medievales se encuentra de nuevo representado el pisado de la uva mediante dos hombres desnudos en el lagar, así como la nave de barricas y las duelas metálicas empleadas en la producción de un barril. al igual que ocurría con la vendimia, la producción se mantiene sin grandes cambios hasta el siglo XIX.

2.4. LA EVOLUCIÓN DE LA PINTURA ENOLÓGICA EN SIGLOS POSTERIORES Y EL FIN DE LA REPRESENTACIÓN PICTÓRICA DEL LAGAR

A mediados del siglo XIX, la prensa de husillo o capilla evoluciona sustituyendo la pleita por una especie de jaula formada por tiras de madera, que formaban un cilindro vertical, zunchadas por duelas metálicas y separadas entre sí unos centímetros para que, al aplicar la presión sobre la masa de uva colocada en su interior, el mosto pudiese salir por los huecos que dejaban entre sí las maderas. Estas prensas verticales “de jaula” son ampliamente utilizadas durante el siglo XIX y la primera mitad del XX. En el lienzo de José Noblejas [9] se puede ver una prensa de jaula con volante (Fig. 6).

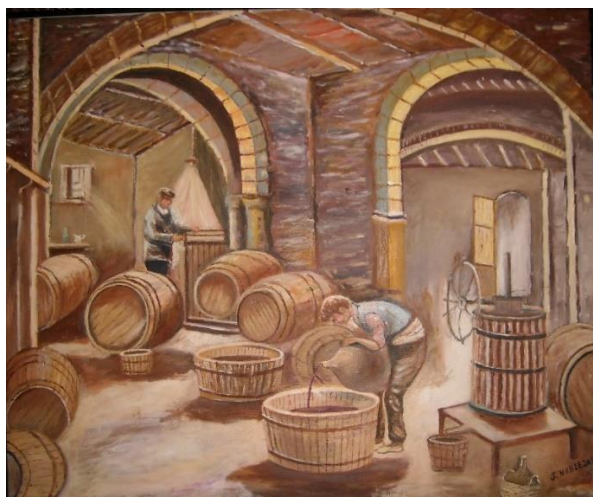

¹ La Capitular villis recoge una serie de normas de obligado cumplimiento en todas las villas (villis) conquistadas por el emperador Carlomagno. Comprende muy diversas normativas sobre oficios, caza, medicina, alimentación, etc. Consta de 120 artículos y en el n.º 70 recoge las plantas de cultivo obligatorio en su territorio. Dopsch, A. Carlomagno y el Capitulare Villis. Anuario de historia del derecho español

Fig. 10: Interior de la bodega en óleo sobre lienzo.
Fuente: Jesús Noblejas, 2010

El prensado vertical, manual o con motor en cabeza, unía la baja presión a que se sometía la uva al hecho de que no se le hacía girar ni desmenuzarse y el mosto salía filtrado a través de la propia masa de vendimia, lo que era una gran ventaja. Pero el esfuerzo necesario y la gran mano de obra que precisaba, sobre todo al deshacer el prensado, hizo desaparecer este tipo de prensas en las instalaciones industriales. La prensa horizontal de platos vino a sustituirla.

En 1856 en un pequeño taller de forja y mecánica agrícola en el burgo angevino de Martigné-Briand, se concibió la prensa de lagar horizontal, dotada inicialmente de un husillo, poco después de dos, y que tuvo un éxito indudable, aunque su introducción en España fuera muy posterior.

El desplazamiento de las prensas tradicionales del lagar, de viga y quintal, de husillo o verticales de jaula por las prensas horizontales de platos, supuso un adelanto desde el punto de vista de la eficacia del proceso de extracción del mosto de la uva, pero al mismo tiempo una limitación para la representación del lagar en la pintura, ya que la prensa horizontal no tenía la prestancia de las prensas medievales, ni siquiera la estética de las prensas verticales de jaula. Esto unido a la sustitución del pisado de la uva por el “estrujado” en las estrujadoras de rodillos, a principios del siglo XIX, hizo a los artistas perder el interés por representar un proceso industrial que se había mecanizado en su totalidad.

A raíz de esa transformación tecnológica, el interés de los pintores parece trasladarse a la bodega de crianza, en la que se produce una segunda fermentación en botas “jerezanas” de madera de roble de Nueva Orleans, al tiempo que comienza a buscarse una asociación con el costumbrismo, sobre todo a partir de la mitad del siglo XIX. El vino en la pintura española, se asocia al flamenco, los toros, la guitarra, para alcanzar en el XX un interés por la pintura publicitaria, con famosas representaciones como el fino “TIO PEPE²o el Toro de Osborne”.

3. CONCLUSIONES

Mostrar los resultados de este estudio que trata los diferentes procedimientos vitivinícolas en los lagares de la Edad Media y el Renacimiento y como confluye la evolución de las técnicas empleadas hasta nuestros días a través de la representación pictórica ha sido un apasionante y gratificante reto. Los pintores abordados en el presente trabajo nos han permitido mostrar mediante sus representaciones no solo las técnicas utilizadas en la producción del vino, sino que además nos han mostrado aspectos cotidianos y espirituales de la sociedad de la época.

Este trabajo nos muestra a través de su pintura que la sociedad medieval era fundamentalmente rural y muy religiosa, lo que explica la abundancia de representaciones de faenas agrícolas e incipiente industria artesanal agroalimentaria y su relación con la espiritualidad y lo divino. Estos aspectos convivirán junto a la cotidianidad de los procesos hemos visto como en algunas pinturas donde la ausencia de la idealización ha permitido así representar de forma más veraz las diferentes etapas vitivinícolas. Hemos considerado necesario confeccionar una tabla que clarifique de forma más explícita los resultados de nuestro estudio aclarando como conviven con la sociedad el simbolismo, la síntesis, y la realidad en sus procesos.

	Representaciones pictóricas, predomina el simbolismo e idealización de los procesos vitivinícolas.		Representaciones pictóricas con ausencia de lo espiritual donde predomina el carácter veraz.		Representaciones pictóricas asociadas al costumbrismo
1. PINTORES	<i>EL LAGAR EN LOS BEATOS</i>	<i>EL LAGAR MÍSTICO</i>	<i>MAESTRO WENCESLAO</i>	<i>G. STRADANUS</i>	PINTORES INTERESADOS (bodega de crianza y pintura publicitaria)
2. PERIODO	Edad Media (X al XIII)	Renacimiento y la reforma (XVI al XVII)	Finales Edad Media XIII al XIV	Renacimiento y la reforma (XVI al XVII)	Épocas Posteriores XIX hasta la actualidad
3. CONCEPTOS IDEOLÓGICOS	<i>Simbolismo e idealización</i>		<i>Rural, cotidiano y veraz</i>		<i>Transformación tecnológica</i>
	<i>Dios justiciero:</i> Apocalipsis de San Juan	<i>Dios amor:</i> Pasión de Cristo y Sacramento Eucarístico	Convive <i>ausencia de lo espiritual</i>		<i>Ausencia de equipos rústicos e imponentes</i>
4. REPRESENTACIONES	<i>Misma escena</i> prensado y pisado		<i>Diferente escena</i> prensado y pisado		<i>Fin de la representación</i>
5. TÉCNICA EMPLEADA	<i>Molienda</i> Cuba de pisado pies	<i>Molienda</i> Cuba de pisado pies	<i>Molienda</i> Machaqueo con mazos	<i>Molienda</i> Cuba de pisado pies	<i>Molienda</i> Estrujadoras
	<i>Prensado</i> Prensa de viga y quintal	<i>Prensado</i> Prensa de husillo o capilla	<i>Prensado</i> Prensa de viga y quintal	<i>Prensado</i> Prensa de viga y quintal	<i>Prensado</i> Prensa vertical y horizontal

² Su diseño se debe a la figura de **Luis Pérez Solero**, uno de los pioneros españoles en el negocio de la publicidad que fundó en 1929, en San Sebastián, **Impera SL**, una de las agencias de publicidad más antiguas de España.

Tabla 1: Clasificación de diversos pintores que representaron procesos vitivinícolas relacionando conceptos ideológicos.
Fuente: Elaboración propia

En relación a la técnica y los procedimientos vitivinícolas cabe destacar que hasta las primeras décadas del siglo XX se utilizaron de forma generalizada las prensas de viga y quintal o las de capilla o husillo. Los equipos que mayoritariamente representaban los artistas en sus pinturas eran la prensa y cuba de pisado. La conclusión es que eran equipos rústicos e imponentes y de la misma manera que las majestuosas vigas eran elementos de interés para representar en los cuadros y grabados la ausencia de estas contribuyó al final de la representación pictórica del lagar.

Hemos comprobado que las representaciones en nuestros días han dado paso a otras tecnologías de visionado, estas han irrumpido con gran fuerza, la reconstrucción virtual nos permite visualizar los procedimientos agrarios de antaño. Un claro ejemplo se puede observar en el Museo de la Cultura del Olivo de Baeza³ en uno de sus videos podremos visualizar de manera virtual el funcionamiento de una prensa de viga y quintal. Estas impresionantes máquinas cobran vida creando puentes entre el pasado y el presente. De forma más extensa a modo de consulta recomendamos una colección de videos con reconstrucciones virtuales de equipos utilizados en las antiguas industrias agroalimentarias que permitirán ver su funcionamiento [10].

Con este trabajo hemos contribuido al conocimiento de las técnicas en la producción vitivinícola y servirá como complemento para ampliar posibles líneas de investigación en el campo de las industrias agrarias.

REFERENCIAS

- [1] Balaguer y Primo F. *Las industrias agrícolas: tratado de las que se explotan en España y de todas aquellas que pueden ser ventajosamente explotadas*. Tomo I. Madrid: Imprenta Eduardo Cuesta, 1877.
- [2] Pequeño Diego. *Elaboración del aceite de olivas*. Imprenta de la Sociedad Tipográfica, 1879.
- [3] Luaces Joaquín Yarza. La ilustración del "Beato de Fernando I y Sancha". In: Williams John, et al. Beato de Fernando I y Sancha. Barcelona: M. Moleiro, 2006.
- [4] i Llobet Sílvia, Fontcuberta Cristina. *El lagar místico en época moderna. evolución, uso y significados de una imagen controvertida*. Congreso Internacional Imagen Apariencia: noviembre 19, 2008 - noviembre 21, 2008, Servicio de Publicaciones, 2009. ISBN 978-84-691-8432-5
- [5] Carmona Francisco M. "La" prensa mística" como redención de las almas del Purgatorio. A propósito del lienzo de la Iglesia de San Francisco de Córdoba". Revista de Estudios de Ciencias Sociales y Humanidades, 2013. Vol.30, p.65-78.
- [6] Schiller Gertrud. *Iconography of Christian Art: The Passion of Christ*. Vol. II. Lund Humphries Publishers, 1972.
- [7] Bleyerveld Yvonne, Elen Albert J, Niessen Judith. *Nederlandse tekeningen uit de vijftiende en zestiende eeuw in Museum Boijmans Van Beuningen Rotterdam*. Kunstenaars geboren voor 1581. 2012.
- [8] Moreno Cuadro F. "La estampa en la recepción de la doctrina eucarística: tesis grabadas". Anuario de historia de la Iglesia. 2014. Vol.23, p.371-387.
- [9] Haba, Juan. "La cultura del vino en la España antigua y medieval". Oleana: Cuadernos de Cultura Comarcal, 2011. Vol. 26, p.109-153.
- [10] Silva Suárez M. Técnica e Ingeniería en España. Vol.VII: *El Ochocientos. El Ochocientos: de las profundidades a las alturas*. Tomo II. Zaragoza: Real Academia de Ingeniería/Institución "Fernando El Católico"/ Prensas Universitarias de Zaragoza, 2013. ISBN 978-84-9911-260-2

³ Reconstrucción virtual del sistema de prensado de viga y quintal utilizado tanto en industrias agrarias oleícolas como vitivinícolas.
<https://www.youtube.com/watch?v=5iajFOPJvvQ>